

## Principali caratteristiche

### ✓ Controllo vettoriale

La regolazione sinusoidale con tecnologia "else" mantiene costante la coppia del motore consentendo dei movimenti fluidi e silenziosi.

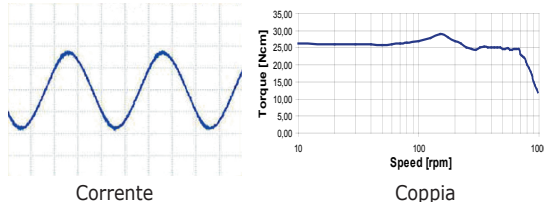

### ✓ Loop chiuso con encoder incrementale

### ✓ Fluidità di movimento

### ✓ Dimensioni compatte

### ✓ Silenziosità di rotazione

### ✓ Affidabilità

### ✓ Basse emissioni EM

### ✓ Smorzamento delle risonanze software

### ✓ Auto tuning dei parametri di controllo motore

### ✓ Regolazione di corrente ad alta efficienza

### ✓ Riduzione delle temperature del motore

### ✓ Ingressi digitali da 5 a 24 Vcc

## Specifiche

### MODELLI

Codice	Alimentazione	Corrente massima	Tipologia motori
LW4D3070	24 ÷ 75 Vcc	7,1 Arms 10,0 Apeak	2 fasi

### INGRESSI OPTOISOLATI

3 ingressi digitali 5-24 Vcc NPN, PNP oppure Line-Driver

### USCITE OPTOISOLATE

2 uscite digitali 5-24 Vcc - 100 mA

### RISOLUZIONE PASSO EMULATA

da passo pieno fino ad 1/128 di passo e da passo pieno fino a 1/100 di passo emulato configurabile tramite dip-switches

### INTERFACCIA SCI

interfaccia SCI di servizio per debug in tempo reale

### PROTEZIONI DI SICUREZZA

Sovra/Sotto-tensione, Sovra Corrente, Sovra Temperatura, Cortocircuito Fase/Fase e Fase/Terra

### TEMPERATURE

operative da 5°C a 40°C, di stoccaggio da -25°C a 55°C

### UMIDITA'

5% ÷ 85%

### CLASSE DI PROTEZIONE

IP20

## Azionamenti vettoriali in loop chiuso per motori a passo a 2 fasi



**TITANIO**  
VECTOR - STEPPER - DRIVES



# LW4D

## Azionamenti Titanio

- Comandato in Clock & Direzione
- Controllo vettoriale per movimenti fluidi e silenziosi
- Diagnostica integrata
- Loop chiuso con encoder incrementale

**Ever**  
ELETTRONICA  
the clever drive

ELETTRONICA PER AUTOMAZIONE INDUSTRIALE  
Via del Commercio, 2/4 -9/11  
Loc. S. Grato - Z.I.  
26900 - LODI (LO) - Italy  
Tel. 0039 0371 412318 - Fax 0039 0371 412367  
email infoever@everelettronica.it  
www.everelettronica.it

## Passo & Direzione

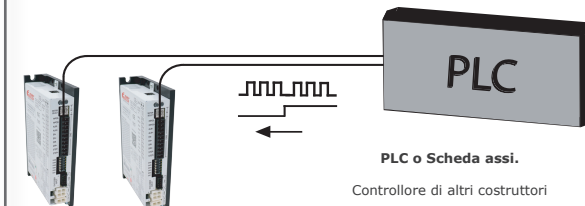

- Selezione del motore tramite roto-switches. Le funzionalità dei roto-switch e le relative caratteristiche del motore vengono impostate via software.
- Selezione dell'angolo di passo tramite dip-switches. Per mantenere la compatibilità con gli azionamenti tradizionali, gli angoli di passo vengono emulati via software, la regolazione di corrente è sempre sinusoidale.

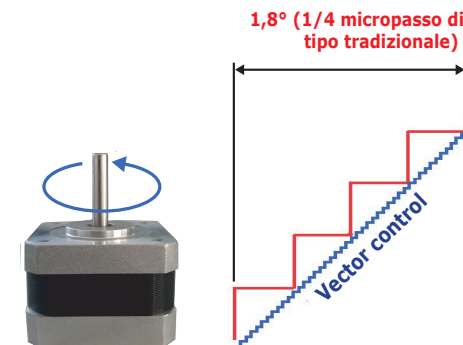

- Possibilità di selezionare le seguenti funzioni utente tramite dip-switches:
  - 1 - Modalità di controllo Passo / Direzione o Clock-Up / Clock-Down.
  - 2 - Inversione della rotazione del motore.

## Connessione Ingressi

Connessione per segnali di Passo e Direzione standard

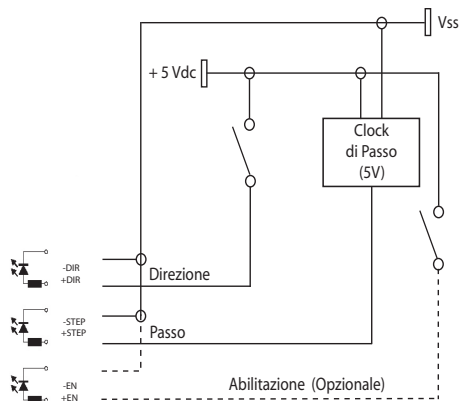

Connessione per segnali di Clock-Up & Clock-Down

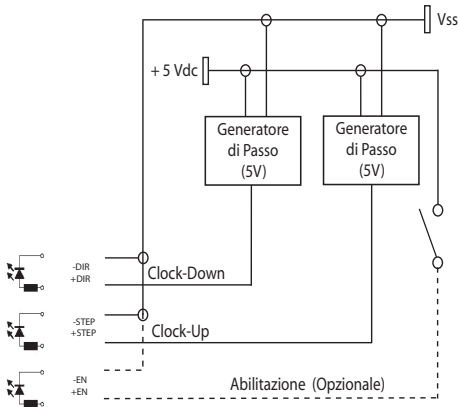

## Dati Meccanici

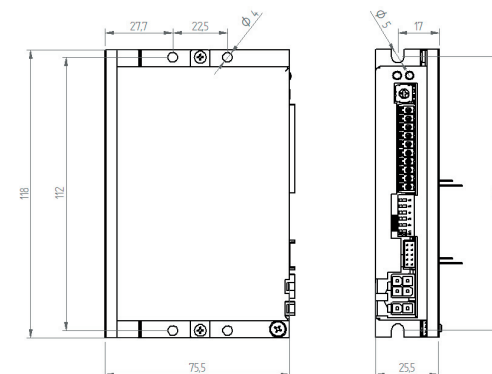

Modelli	Dimensioni (mm)			Peso (g.)
	H	L	W	
LW4A3070N2I1-00	118,0	75,5	25,5	250

## Informazioni per Ordini degli Azionamenti LW4D

Codice d'ordine	Potenza		Risorse di Sistema			
	Alimentazione	Corrente	Ingressi Digitali	Uscite digitali	Ingresso di sicurezza	Interfaccia SCI
<b>Azionamenti Serie LW4D: Modelli 3070</b>						
LW4D3070N2I1-00	24 ÷ 75 Vcc	7,1 Arms (10,0 Apeak)	3 optoisolati 5-24Vcc compatibili NPN oppure PNP oppure Line Driver	2 optoisolate 24 Vcc 100 mA	---	Per debug configurazione in real time

### Kit opzionale per la configurazione

Codice	Descrizione
SW4_SERV00-SL	Kit di comunicazione per l'interfaccia di servizio.